





# CONTENTS / SOMMAIRE



<b>Introduction</b> .....	4 - 5
<i>Introduction</i>	
<b>TRANSLAMATIC 1252 robotic welder</b> .....	6 - 9
<i>Automate de rechargement TRANSLAMATIC 1252</i>	
<b>TRANSLAMATIC 350M robotic welder</b> .....	10 - 13
<i>Automate de rechargement TRANSLAMATIC 350M</i>	
<b>TRANSLAMATIC 350 robotic welder</b> .....	14 - 15
<i>Automate de rechargement TRANSLAMATIC 350</i>	
<b>Welding and power generators</b> .....	16 - 25
<i>Postes de soudage et groupes électrogènes</i>	
<b>Preheaters</b> .....	26 - 31
<i>Rampes de préchauffage</i>	
<b>Grinders</b> .....	32 - 35
<i>Meuleuses</i>	
<b>Welding wire</b> .....	36
<i>Fils de soudage</i>	
<b>Accessories</b> .....	37 - 42
<i>Accessoires</i>	



# INTRODUCTION

All over the world millions of passengers and millions of tons of freight are carried by trains every day. This heavy traffic is generating wears and defects in the contact area between rail and train wheels.

Various defects appear even on the most recent and the best maintained railway networks.

The repairs of those defects through the replacement of damaged rails and two thermite welds are an expensive and not really advisable process.

Another technique of repairs is resurfacing by arc-welding. This method has been used for decades in railway networks all over the world.

The quality of resurfacing depends directly on the welder's skills and abilities. One issue is then to give the welders high enough skills to be able to guarantee a repairs execution as per the best international practices. Otherwise a bad welding can create internal defects such as porosities which can turn out to be even more dangerous than the original defect.

## IDEAL WELDING SOLUTIONS FOR YOU RAILWAY TRACK MAINTENANCE

CTF France Sauron answer to this challenge is simple: automated welding. Our TRANSLAMATIC robotic welders ensure consistent high quality and traceability of welds while improving safety and comfort of operators.

We also offer a wide range of associated equipment such as power sources, rail preheaters as well as other tooling and accessories necessary for railway track repair and maintenance.

Supplier of SNCF since 1978, our know-how in automated resurfacing is well recognized in France.

Today CTF France Sauron has also grown as an international actor with presence in more than 20 countries all over the world. We are looking forward to welcoming you among our valued customers in a close future.





# TRANSLAMATIC 1252

TRANSLAMATIC 1252 is a programmable robotic arc-welding machine specifically designed for on-track reconditioning of manganese or carbon crossings by hardfacing the worn and/or damaged surface using a self-shielded flux-cored wire.

Automatic control allows, in one single programming, to weld 3 or 4 patterns of the crossing (frogs and nose) by successively alternating the weld beads on each pattern which very significantly limits the increase in temperature of the manganese crossing.

*TRANSLAMATIC 1252 est un automate de soudage à l'arc électrique spécialement étudié pour la réhabilitation en voie des appareils de voie carbone ou manganèse par le rechargement de la surface usée et/ou endommagée en utilisant du fil fourré sans gaz.*

*Sa commande automatique permet, en une seule programmation, de recharger 3 à 4 figures du cœur d'appareil de voie (les pattes de lièvre et la pointe) en alternant les cordons sur chaque figure ce qui limite significativement la montée en température du cœur en manganèse.*

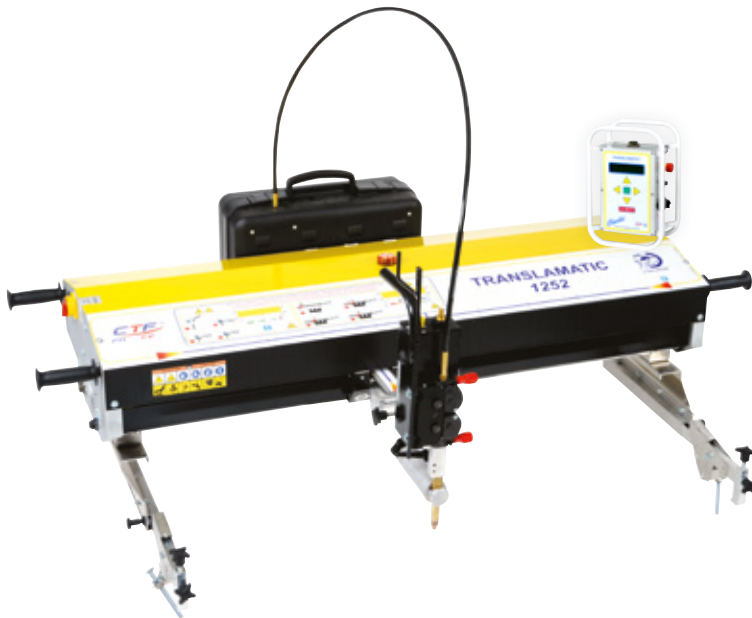

- ✓ OPERATOR SAFETY AND COMFORT  
*SÉCURITÉ ET CONFORT DE L'OPÉRATEUR*
- ✓ CONSISTENT HIGH QUALITY WELDS  
*QUALITÉ CONSTANTE DES SOUDURES*
- ✓ EXTENDED OPERATIONAL WORK AREA  
*SURFACE DE TRAVAIL ÉTENDUE*
- ✓ SPECIFIC WELDING PROGRAM FOR MANGANESE CROSSINGS  
*PROGRAMME DÉDIÉ POUR LE RECHARGEMENT DES CŒURS EN MANGANÈSE*
- ✓ TRACEABILITY OF ALL WELDING EVENTS  
*TRACABILITÉ DE L'ENSEMBLE DES SOUDURES*
- ✓ ROBUST AND LIGHT-WEIGHT CONSTRUCTION  
*CONSTRUCTION ROBUSTE ET LÉGÈRE*

TRANSLAMATIC 1252 can also be used to repair rail surface defects and rail butts. Adjustable support legs (optional) allow it to operate on tramway crossings.

*TRANSLAMATIC 1252 peut aussi être utilisé pour la réparation des défauts de la table de roulement et des abouts de rail. Son kit support pieds réglables (en option) permet d'intervenir sur les appareils de voie de tramway.*

## ► TOOLING AND ACCESSORIES / OUTILLAGES ET ACCESSOIRES

CDBA00000	CDBA00001	CDBB00001	CDBB00002	CBAD90000
				
Welding Cable "-" 15 m <i>Câble de soudage "-" 15 m</i>	Welding Cable "+" 15 m <i>Câble de soudage "+" 15 m</i>	Rail Ground Clamp <i>Prise de masse rail</i>	Crossing Ground Clamp <i>Prise de masse cœur</i>	Adjustable Support Legs <i>Kit support pieds réglables</i>

# TRANSLAMATIC 1252



## SPECIFICATIONS / CARACTÉRISTIQUES TECHNIQUES

Power supply: <i>Alimentation :</i>	110 – 240V AC
Operating voltage: <i>Tension de fonctionnement :</i>	27V DC
Protection rating: <i>Indice de protection :</i>	IP23
Operational work area: <i>Surface de travail :</i>	1250 mm in length (X-axis) – 350 mm in width (Y-axis) <i>1250 mm en longueur (axe X) – 350 mm en largeur (axe Y)</i>
Welding speed: <i>Vitesse de dépôt:</i>	300 mm/min
Dimensions: <i>Dimensions :</i>	1775 x 630 x 425 mm
Weight: <i>Poids :</i>	38 kg

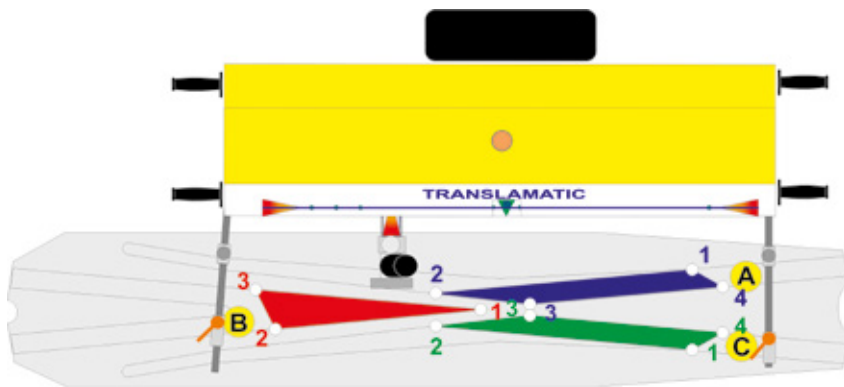

## TOOLING AND ACCESSORIES / OUTILLAGES ET ACCESSOIRES

CDBE00000	CDBC00000	CBYA00000	CBDB00000	CBCA00001
Dye Penetrant Inspection Kit <i>Kit de ressuage</i>	Small Service Tool Kit <i>Coffret petit outillage de service</i>	CLEANBEAD Needle Scaler <i>Marteau à aiguilles CLEANBEAD</i>	Digital Thermometer <i>Thermomètre digital</i>	2B3S5 Frog Preheater <i>Rampe de préchauffage 2B3S5</i>

# TRANSLAMATIC 1252



TRANSLAMATIC 1252 robotic arc-welder for positioning the welding gun on the crossing or rail to be repaired with a possibility to move the welding gun up to 1250mm in length (X-axis) and up to 350mm in width (Y-axis).

Supplied with clamps for quick and easy installation on the track.

*Automate de rechargement à l'arc électrique TRANSLAMATIC 1252 pour le positionnement du pistolet de soudage sur l'appareil de voie ou le rail à réparer avec possibilité de déplacer le pistolet de soudage jusqu'à 1250 mm en longueur (axe X) et jusqu'à 350 mm en largeur (axe Y).*

*Fourni avec les griffes pour une installation rapide et facile sur la voie.*

Weight / Poids : 38 kg



CHARLIE control box for controlling the welding gun X and Y movements, wire feed and welding power source.

Control box records data related to the weld such as operator name or code, location (KP, line, track), date of the weld, type of consumable used, etc., and allows a possibility to download such data via an external memory device for further processing or storage on PC.

*Boîtier de commande CHARLIE pour la commande des mouvements X et Y du pistolet de soudage, du dévidage du fil et de la source de courant de soudage.*

*Le boîtier de commande enregistre les données relatives à la soudure, telles que le nom ou le code de l'opérateur, la localisation (KP, ligne, voie), la date de la soudure, le type de consommable utilisé, etc. pour traitement ultérieur ou archivage sur PC.*

Weight / Poids : 3 kg

## ► TOOLING AND ACCESSORIES / OUTILLAGES ET ACCESSOIRES

CBCA00003	CBDA00001	CBDA00004	CBDA00006	CBYC00000
				
TURBO 900 Rail Preheater <i>Rampe de préchauffage TURBO 900</i>	Cup Grinder d.108 <i>Meuleuse d'angle d.108</i>	Disc Grinder d.230 <i>Disqueuse d.230</i>	Tangential Grinder d.175 <i>Meuleuse droite d.175</i>	HUMIDISTOP Wire Container <i>Magasin de conservation du fil HUMIDISTOP</i>



# TRANSLAMATIC 1252

ROLL n'ROLL wire feeder and PGA welding gun equipped with a gear motor which pulls the welding wire by means of rollers located close to the weld pool thus preventing the wire from getting stuck.

Wire feeder is rugged, portable and totally enclosed. Spool diameter: 300mm. Maximum wire spool capacity: 16kg.

*Le dévidoir ROLL n'ROLL et le pistolet de soudage PGA sont équipés d'un motoréducteur qui tire le fil de soudage grâce à des galets situés à proximité du bain de soudure, empêchant ainsi le fil de se coincer.*

*Le dévidoir est robuste, portable et totalement protégé. Diamètre de la bobine : 300 mm. Capacité maximale de la bobine de fil : 16 kg*

Weight / Poids : 6 kg



PLUTONARC P250 three phase inverter-based welding power source capable to provide up to 250A for welding in TRANSLAMATIC mode with self-shielded flux-cored wire.

*Source de courant de soudage triphasée PLUTONARC P250 de type onduleur capable de fournir jusqu'à 250 A pour le soudage en mode TRANSLAMATIC avec des fils fourrés sans gaz.*

Weight / Poids : 29 kg



PLUTONELEC 1314 three-phase petrol engine generator capable to provide 400V and 230V in three-phase, and 230V in single-phase.

*Groupe électrogène à essence triphasé PLUTONELEC 1314 capable de fournir 400V et 230V en triphasé et 230V en monophasé.*

Weight / Poids : 160 kg







Alternatively the following generators can be provided with TRANSLAMATIC 1252 system:

*D'autres groupes électrogènes peuvent être fournis avec l'ensemble TRANSLAMATIC 1252 :*

TRANSHYDRO 600S, PLUTONELEC 1318, PLUTONELEC 2107.

## ► TOOLING AND ACCESSORIES / OUTILLAGES ET ACCESSOIRES

CEBB00000	CEBA00000	CAAY00008	CZAY00061	CAAY00001
				
TRANSLAMANGA Welding Wire <i>Fil de soudage TRANSLAMANGA</i>	TRANSLARAIL Welding Wire <i>Fil de soudage TRANSLARAIL</i>	Operator Badge <i>Carte opérateur</i>	Pen Reader <i>Crayon lecteur</i>	USB Memory Stick <i>Clé mémoire USB</i>

# TRANSLAMATIC 350 M

TRANSLAMATIC 350M is a motorized trolley mounted robotic arc-welder designed for welding a continuous stainless steel bead in order to maintain signals on low traffic lines.

The machine can be programmed to deposit linear, sinusoidal or zigzag beads.

*TRANSLAMATIC 350M est un automate de soudage à l'arc électrique sur lorry motorisé conçu pour le dépôt d'un cordon en acier inoxydable en continu sur les lignes à faible circulation.*

*L'appareil peut être programmé pour déposer des cordons en linéaire, en sinusoïdale ou en ligne brisée.*







- ✓ OPERATOR SAFETY AND COMFORT  
*SECURITÉ ET CONFORT DE L'OPÉRATEUR*
- ✓ CONSISTENT HIGH QUALITY WELDS  
*QUALITÉ CONSTANTE DES SOUDURES*
- ✓ USER-FRIENDLY AND QUICK PROGRAMMING  
*PROGRAMMATION SIMPLE ET RAPIDE*
- ✓ CONTINUOUS STAINLESS STEEL BEAD  
*DÉPÔT DU CORDON INOX EN CONTINU*
- ✓ TRACEABILITY OF ALL WELDING EVENTS  
*TRACABILITÉ COMPLÈTE DES SOUDURES*
- ✓ MODULAR AND ERGONOMIC DESIGN  
*CONCEPTION MODULAIRE ET ERGONOMIQUE*

TRANSLAMATIC 350M can also be used for hardfacing of the worn or damaged rail running surface (wheel burns, small debris and ballast marks, etc.) and rail butts.

*TRANSLAMATIC 350M peut aussi être utilisé pour le rechargement de la table de roulement du rail (empreintes de patinage, de billage, de ballast...) et des abouts.*

## ► TOOLING AND ACCESSORIES / OUTILLAGES ET ACCESSOIRES

CDBB00001	CDBE00000	CDBC00000	CBDB00000	CBCA00000
				
Rail Ground Clamp <i>Prise de masse rail</i>	Dye Penetrant Inspection Kit <i>Kit de ressuage</i>	Small Service Tool Kit <i>Coffret petit outillage de service</i>	Digital Thermometer <i>Thermomètre digital</i>	2B5 Rail Preheater <i>Rampe de préchauffage 2B5</i>

# TRANSLAMATIC 350 M





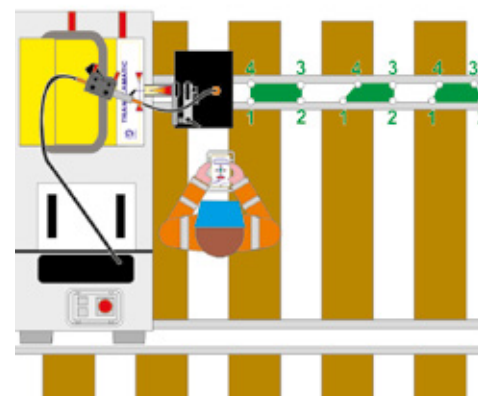
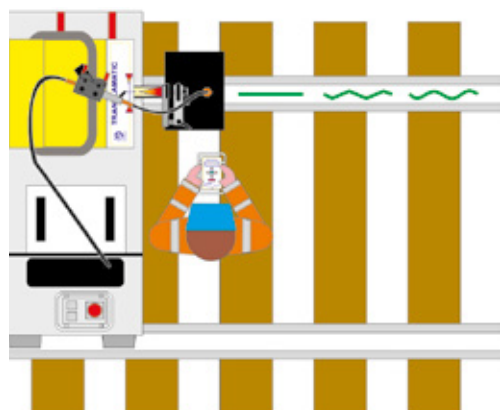

## SPECIFICATIONS / CARACTÉRISTIQUES TECHNIQUES

Power supply: <i>Alimentation :</i>	110 – 240V AC
Operating voltage: <i>Tension de fonctionnement :</i>	27V DC
Protection rating: <i>Indice de protection :</i>	IP23
Stainless steel bead: <i>Cordon inox :</i>	continuous welding <i>dépôt continu</i>
Operational work area (rail mode): <i>Surface de travail (mode rail) :</i>	350 mm in length (X-axis) – 100 mm in width (Y-axis) <i>350 mm en longueur (axe X) – 100 mm en largeur (axe Y)</i>
Welding speed: <i>Vitesse de dépôt :</i>	300 mm/min
Dimensions: <i>Dimensions :</i>	1730 x 1100 x 1080 mm
Weight (with trolley): <i>Poids (avec lorry) :</i>	92 kg



## TOOLING AND ACCESSORIES / OUTILLAGES ET ACCESSOIRES

CBCA00005	CBDA00001	CBDA00004	CBDA00006	CBYC00000
				
4B13 Rail Preheater <i>Rampe de préchauffage 4B13</i>	Cup Grinder d.108 <i>Meuleuse d'angle d.108</i>	Disc Grinder d.230 <i>Disqueuse d.230</i>	Tangential Grinder d.175 <i>Meuleuse droite d.175</i>	HUMIDISTOP Wire Container <i>Magasin de conservation du fil HUMIDISTOP</i>

# TRANSLAMATIC 350 M



- Motorized trolley mounted TRANSLAMATIC 350M robotic arc-welder for positioning the welding gun on the rail to be welded with a possibility to move the welding gun continuously.

Supplied with motorized trolley.

*Automate de rechargement à l'arc électrique TRANSLAMATIC 350M pour le positionnement du pistolet de soudage sur le rail à souder avec possibilité de déplacer le pistolet de soudage en continu grâce au lorry motorisé.*

*Fourni avec lorry motorisé.*

Weight (without trolley) / Poids (sans lorry) : 23 kg

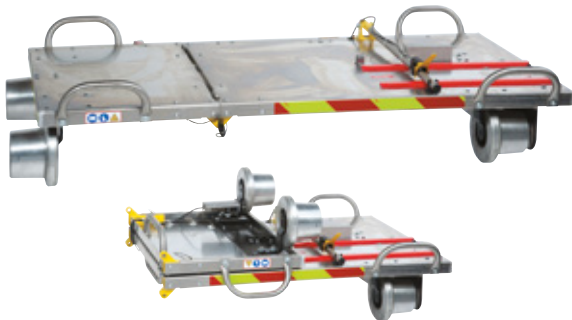

- Motorized trolley for aligning, stabilizing and moving the robotic welder on the track. The trolley is foldable for easy transport and fitted with a dead man's brake which blocks the wheels on both rails.

*Lorry motorisé pour assurer l'alignement, la stabilité et le mouvement de l'automate sur la voie. Le lorry est pliable pour faciliter son transport et doté d'un dispositif homme-mort qui bloque les roues sur les deux fils du rail.*

Weight / Poids : 69 kg



- CHARLIE control box for controlling the welding gun movements, wire feed and welding power source.

Control box records data related to the weld such as operator name or code, location (KP, line, track), date of the weld, type of consumable used, etc., and allows a possibility to download such data via an external memory device for further processing or storage on PC

*Boîtier de commande CHARLIE pour la commande des mouvements du pistolet de soudage, du dévidage du fil et de la source de courant de soudage.*

*Le boîtier de commande enregistre les données relatives à la soudure, telles que le nom ou le code de l'opérateur, la localisation (KP, ligne, voie), la date de la soudure, le type de consommable utilisé, etc. pour traitement ultérieur ou archivage sur PC.*

Weight / Poids : 3 kg

## ► TOOLING AND ACCESSORIES / OUTILLAGES ET ACCESSOIRES

CEBA00000	CEBA00001	CAAY00008	CZAY00061	CAAY00001
TRANSLARAIL Welding Wire <i>Fil de soudage TRANSLARAIL</i>	TRANSLAINOX Welding Wire <i>Fil de soudage TRANSLAINOX</i>	Operator Badge <i>Carte opérateur</i>	Pen Reader <i>Crayon lecteur</i>	USB Memory Stick <i>Clé mémoire USB</i>

# TRANSLAMATIC 350 M



ROLL n'ROLL wire feeder and PGA welding gun equipped with a gear motor which pulls the welding wire by means of rollers located close to the weld pool thus preventing the wire from getting stuck. ▶

Wire feeder is rugged, portable and totally enclosed. Spool diameter: 300mm. Maximum wire spool capacity: 16kg.

*Le dévidoir ROLL n'ROLL et le pistolet de soudage PGA sont équipés d'un motoréducteur qui tire le fil de soudage grâce à des galets situés à proximité du bain de soudure, empêchant ainsi le fil de se coincer.*

*Le dévidoir est robuste, portable et totalement hermétique. Diamètre de la bobine : 300 mm. Capacité maximale de la bobine de fil : 16 kg*

Weight / Poids : 6 kg



PLUTONARC P250 three phase inverter-based welding power source capable to provide up to 250A for welding in TRANSLAMATIC mode with self-shielded flux-cored wire. ▶

*Source de courant de soudage triphasée PLUTONARC P250 de type onduleur capable de fournir jusqu'à 250 A pour le soudage en mode TRANSLAMATIC avec des fils fourrés sans gaz.*

Weight / Poids : 29 kg



PLUTONELEC 1314 three-phase petrol engine generator capable to provide 400V and 230V in three-phase, and 230V in single-phase. ▶

*Groupe électrogène à essence triphasé PLUTONELEC 1314 capable de fournir 400V et 230V en triphasé et 230V en monophasé.*

Weight / Poids : 160 kg







Alternatively the following generators can be provided with TRANSLAMATIC 350M system:

*D'autres groupes électrogènes peuvent être fournis avec l'ensemble TRANSLAMATIC 350M :*

TRANSHYDRO 600S, PLUTONELEC 1318, PLUTONELEC 2107.

## ▶ TOOLING AND ACCESSORIES / OUTILLAGES ET ACCESSOIRES

CZCY00048	CZCY00047	CZCY00049	CDBA00007	CZCD00001
				
Eye Protection Shield Protecteur optique	Reflective Tapes Bandes réfléchissantes	Multi-socket Box Boîtier rallonge multiprise	Ground Clamp Cable Cable de masse	Contact Tip Buse

# TRANSLAMATIC 350

TRANSLAMATIC 350 is a programmable robotic arc-welding machine specifically designed for on-track reconditioning of rails by hardfacing the worn and/or damaged surface using a self-shielded flux-cored wire.

Mounted on a compact light-weight trolley, TRANSLAMATIC 350 is ideal for repetitive jobs on the rail head running surface defects such as wheel burns, small debris and ballast marks, etc., as well as damaged rail butts.

Automatic control of separate or combined X- and/or Y-axis movements allows to perform multiple welding patterns.

*TRANSLAMATIC 350 est un automate de soudage à l'arc électrique spécialement conçu pour la réhabilitation en voie des rails par le rechargement de la surface usée et/ou endommagée en utilisant du fil fourré sans gaz.*





*Sur un lorry compact et léger, TRANSLAMATIC 350 est idéal pour des travaux répétés sur les défauts de la table de roulement tels que les empreintes de patinage, de billage, de ballast, etc., ainsi que sur les abouts endommagés.*

*Le contrôle automatique des mouvements des axes X et Y, de manière séparée ou combinée, permet la réalisation de multiples figures de rechargement différentes.*



- ✓ OPERATOR SAFETY AND COMFORT  
*SECURITÉ ET CONFORT DE L'OPÉRATEUR*
- ✓ CONSISTENT HIGH QUALITY WELDS  
*QUALITÉ CONSTANTE DES SOUDURES*
- ✓ USER-FRIENDLY AND QUICK PROGRAMMING  
*PROGRAMMATION SIMPLE ET RAPIDE*
- ✓ REPETITIVE WELDING JOBS  
*TRAVAUX DE SOUDURE RÉPÉTITIFS*
- ✓ TRACEABILITY OF ALL WELDING EVENTS  
*TRACABILITÉ COMPLÈTE DES SOUDURES*
- ✓ COMPACT LIGHT-WEIGHT TROLLEY  
*LORRY COMPACT ET LÉGER*

## ► TOOLING AND ACCESSORIES / OUTILLAGES ET ACCESSOIRES

CDBB00001	CDBE00000	CDBC00000	CBDB00000	CBCA00000
				
Rail Ground Clamp <i>Prise de masse rail</i>	Dye Penetrant Inspection Kit <i>Kit de ressuage</i>	Small Service Tool Kit <i>Coffret petit outillage de service</i>	Digital Thermometer <i>Thermomètre digital</i>	2B5 Rail Preheater <i>Rampe de préchauffage 2B5</i>

# TRANSLAMATIC 350





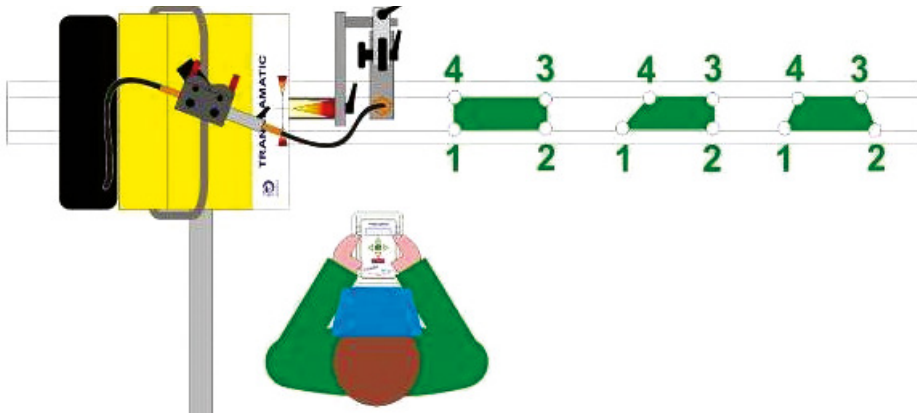

## ► SPECIFICATIONS / CARACTÉRISTIQUES TECHNIQUES

Power supply: <i>Alimentation :</i>	110 – 240V AC
Operating voltage: <i>Tension de fonctionnement :</i>	27V DC
Protection rating: <i>Indice de protection :</i>	IP23
Operational work area: <i>Surface de travail :</i>	350 mm in length (X-axis) – 100 mm in width (Y-axis) <i>350 mm en longueur (axe X) – 100 mm en largeur (axe Y)</i>
Welding speed: <i>Vitesse de dépôt :</i>	300 mm/min
Dimensions: <i>Dimensions :</i>	1440 x 1833 x 880 mm
Weight (without trolley): <i>Poids (sans lorry) :</i>	23 kg



## ► TOOLING AND ACCESSORIES / OUTILLAGES ET ACCESSOIRES

CBDA00001	CBDA00004	CBDA00006	CBYC00000	CEBA00000
				
Cup Grinder d.108 <i>Meuleuse d'angle d.108</i>	Disc Grinder d.230 <i>Disqueuse d.230</i>	Tangential Grinder d.175 <i>Meuleuse droite d.175</i>	HUMIDISTOP Wire Container <i>Magasin de conservation du fil HUMIDISTOP</i>	TRANSLARAIL Welding Wire <i>Fil de soudage TRANSLARAIL</i>

# PLUTONARC P 250

PLUTONARC P250 is a multi-process CC/CV welding power source of DC inverter type. It provides digital display, HOT START system which automatically produces a boost of extra 33% welding current to ease electric arc ignition, anti-sticking system and arc dynamic adjustment.

*PLUTONARC P250 est une source de courant de soudage multi-procédés de type onduleur. Il est équipé d'un affichage numérique, du système HOT START qui délivre automatiquement un supplément de courant de soudage de 33% pour faciliter l'amorçage de l'arc électrique, d'un système anti-collage et d'un réglage du dynamisme d'arc.*

Plutonarc P250 Ref. CDAC00000



- ✓ MULTI-PROCESS WELDING POWER SOURCE  
*GÉNÉRATEUR DE SOUDAGE MULTI-PROCÉDÉS*
- ✓ PARTICULARLY SUITED FOR USE WITH  
TRANSLAMATIC  
*PARTICULIÈREMENT ADAPTÉ AU TRANSLAMATIC*
- ✓ HIGH ACCURACY OF SETTINGS  
*GRANDE PRÉCISION DES RÉGLAGES*
- ✓ ARC DYNAMIC ADJUSTMENT  
*RÉGULATION DYNAMIQUE DE L'ARC*
- ✓ HEAVY DUTY CONSTRUCTION WITH  
ERGONOMIC HANDLES  
*CONCEPTION ROBUSTE AVEC POIGNÉES  
ERGONOMIQUES*

PLUTONARC P250 offers 4 welding modes:

- "CC" welding for up to 6.3 mm covered electrodes,
- "CC HOT START" welding for difficult to ignite electrodes,
- "CV" welding for 1.2, 1.6 and 2 mm flux-cored wire, manual torch, and
- "CV" welding for 1.2, 1.6 and 2 mm flux-cored wire, TRANSLAMATIC robotic welder.

*PLUTONARC P250 offre 4 modes de soudage :*

- *Soudage en courant constant pour des électrodes couvertes jusqu'au diamètre 6.3mm,*
- *Soudage en courant constant HOT START pour les électrodes difficiles à amorcer,*
- *Soudage en tension constante pour du fil fourré de diamètre 1.2, 1.6 et 2 mm avec une torche manuelle,*
- *Soudage en tension constante pour du fil fourré de diamètre 1.2, 1.6 et 2 mm avec un automate de rechargement TRANSLAMATIC.*



# PLUTONARC P 250

It is designed to operate on either a three-phase 400V-50Hz grid or CTF Sauron power generators such as TRANSHYDRO 600S, PLUTONELEC 1314, 1318 or 2107.

*Il est conçu pour fonctionner soit sur une prise triphasée 400V-50Hz soit avec un groupe électrogène CTF SAURON comme TRANSHYDRO 600S, PLUTONELEC 1314, 1318 ou 2107.*



## **SPECIFICATIONS / CARACTÉRISTIQUES TECHNIQUES**

Power supply: <i>Alimentation :</i>	Three-phase 400 V-50 Hz - 28.5 A <i>Triphasé 400 V-50 Hz - 28.5 A</i>
CC (constant current) welding: <i>Soudage CC (courant constant) :</i>	U <sub>o</sub> : 78V – I: 70 to 250A - 2.5 to 6 mm electrodes <i>U<sub>o</sub> : 78V – I : 70 à 250A – électrodes 2.5 à 6 mm</i>
CV (constant voltage) welding: <i>Soudage CV (tension constante) :</i>	U <sub>o</sub> : 10 to 32 V – I: 70 to 250A - 1 to 2 mm flux-cored wire <i>U<sub>o</sub> : 10 à 32 V – I : 70 à 250A – fils fourrés 1 à 2 mm</i>
Protection rating: <i>Indice de protection :</i>	IP23
Dimensions: <i>Dimensions :</i>	525 x 300 x 390 mm
Weight: <i>Poids :</i>	29 kg

# PLUTONARC 1624 M

PLUTONARC 1624M is a compact size and lightweight wire feeder ideal for on-track rail and crossing repair works. It is housed in an A.B.S. case which provides high resistance to impacts.

The wire feeder operates on welding voltage from the PLUTONARC P250 welding power source to which it is connected directly via the "+" welding cable.

It can receive a 300 mm dia. spool with up to 16 kg of wire. Two electronically regulated motorized notched rollers have been specially designed for the 1.6 mm dia. flux-cored wire without gas thus ensuring its smooth feed.

*PLUTONARC 1624M est un dévidoir compact et léger adapté pour les travaux de réhabilitation en voie des rails et appareils de voie. Il se présente dans une valise A.B.S. hautement résistante aux impacts.*

*Le dévidoir s'alimente en tension de soudage grâce au PLUTONARC P250 auquel il est directement connecté à l'aide du câble de soudage « + ».*

*Il peut contenir une bobine de fil de diamètre 300 mm et d'un poids allant jusqu'à 16 kg. Ses deux galets crantés régulés par un moteur électrique ont été spécialement conçus pour du fil fourré sans gaz en diamètre 1,6mm et assurent un dévidage homogène et sans accroc.*



- ✓ IDEAL FOR MANUAL AND SEMI-AUTOMATIC WELDING  
IDÉAL POUR LES RECHARGEMENTS EN MANUEL  
ET EN SEMI-AUTOMATIQUE
- ✓ ENSURES SMOOTH WIRE FEEDING  
ASSURE LE DÉVIDAGE HOMOGENÈME DU FIL
- ✓ SUITED FOR FLUX-CORED WIRE  
ADAPTÉ AUX FILS FOURRÉS
- ✓ VOLTAGE AND CURRENT DIGITAL DISPLAY  
AFFICHAGE NUMÉRIQUE DE LA TENSION  
ET DE L'INTENSITÉ
- ✓ RUGGED AND COMPACT CASE  
VALISE RIGIDE ET COMPACT

PLUTONARC 1264M is supplied with a manual welding torch IRONMATE 1.6 (CBBB00000). It is ideal for manual and semi-automatic welding.

*PLUTONARC 1264M est fourni avec une torche de soudage manuelle IRONMATE 1.6 (CBBB00000). C'est une solution idéale pour le soudage manuel et semi-automatique.*

# PLUTONARC 1624 M



IRONMATE 1.6 welding torch is perfectly suited for repairing of rails by manual and semi-automatic arc welding with flux-cored wire without gas.

Its simple design and interchangeability of all parts make this torch particularly useful for welding under difficult conditions of railway worksites.

*La torche de soudage IRONMATE 1.6 est parfaitement adaptée pour la réparation des rails par soudage à l'arc électrique en manuel ou en semi-automatique avec des fils fourrés sans gaz.*

*Sa simplicité de conception et l'interchangeabilité de l'ensemble de ses pièces en font une torche particulièrement efficace en condition de chantier.*



IRONMATE 1.6 Ref. CBBB00000

## SPECIFICATIONS / CARACTÉRISTIQUES TECHNIQUES

Input voltage: <i>Tension d'alimentation :</i>	10 - 100 VDC
Voltage source: <i>Type d'alimentation :</i>	CC or CV <i>CC ou CV</i>
Wire feeding speed: <i>Vitesse de dévidage :</i>	1.3 - 18.0 m/min
Spool diameter and capacity: <i>Diamètre et capacité de la bobine :</i>	300 mm/16 kg
Protection rating: <i>Indice de protection :</i>	IP 23
Digital display: <i>Affichage numérique :</i>	U/I
Dimensions 1624 M / IRONMATE: <i>Dimensions 1624 M / IRONMATE :</i>	508 x 203 x 394 mm / 4.6 m
Weight 1624 M / IRONMATE: <i>Poids 1624 M / IRONMATE :</i>	11 kg / 6 kg

CCCB00000

# TRANSHYDRO 600 S

TRANSHYDRO 600S combines tracked carrier function to bring the equipment to worksite and 400V three-phase / 230V single-phase power generator function to power welding sources of P250 type, specific tools of the welding teams and hand-held power tools. Controlled by joystick, TRANSHYDRO 600S has a great maneuverability allowing to perform a 360° rotation on the spot.

*TRANSHYDRO 600S allie la fonction de porteur chenillé pour le transport de matériel de chantier et celle de groupe électrogène monophasé 230V et triphasé 400V pour l'alimentation des postes de soudage du type P250, des outils spécifiques des équipes de soudage ou des équipements électroportatifs.*

*Piloté par manette, TRANSHYDRO 600S dispose d'une grande facilité de manœuvre jusqu'à effectuer une rotation de 360° sur place.*





Transhydro 600 S Ref.CCCB0000



- ✓ ALL-TERRAIN TRACKED CARRIER  
*PORTEUR TOUT TERRAIN À CHENILLES*
- ✓ SINGLE-PHASE AND THREE-PHASE POWER GENERATOR  
*GROUPE ÉLECTROGÈNE MONOPHASÉ ET TRIPHASÉ*
- ✓ EXCELLENT MANEUVERABILITY  
*EXCELLENTE MANŒVRABILITÉ*
- ✓ EASILY TRAVERSES RAILWAY TRACK AND BALLAST  
*TRAVERSE FACILEMENT LES VOIES ET LE BALLAST*
- ✓ CAN CLIMB SLOPES UP TO 35°  
*PEUT MONTER LES PENTES JUSQU'À 35°*

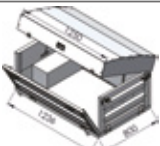
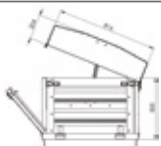

## ► ACCESSORIES / ACCESSOIRES

CCCY00000	CCCY00002	CCCY00001	CCCY00007	CCCY00005
				
Aluminum hood for body with sideboards 1240x805x260 <i>Capot aluminium pour benne à ridelles 1240x805x260</i>	Reinforced aluminum long body with sideboards <i>Benne aluminium rallongée renforcée à ridelles</i>	Hood for long body with sideboards 1560x805x500 <i>Capot pour benne rallongée à ridelles 1560x805x500</i>	Balloon Light Support <i>Support pour ballon d'éclairage</i>	Toolbox <i>Boîte à outils</i>

# TRANSHYDRO 600 S

Different versions of TRANSHYDRO bodies are proposed to meet particular needs of the welding teams.

*Différentes versions de bennes sont proposées pour répondre au mieux aux besoins particuliers des équipes de soudeurs.*



## **SPECIFICATIONS / CARACTÉRISTIQUES TECHNIQUES**

Engine: <i>Moteur :</i>	HONDA GX 630 two-cylinder internal combustion engine, 23 HP, OHV, air cooled, 4-cycle, petrol, 3000 rpm <i>HONDA GX 630 Moteur thermique bicylindre, 23 HP, soupapes en tête, refroidi par air, essence 4 temps, 3000 T/mn</i>
Generator: <i>Groupe électrogène :</i>	14kVA 400 V-50 Hz three-phase • 7.5kVA 230 V-50 Hz single phase <i>triphasé 400 V-50 Hz 14kVA • monophasé 230 V-50 Hz 7.5kVA</i>
Longitudinal tilt up to: <i>Inclinaison longitudinale jusqu' à :</i>	35°
Speed range: <i>Vitesse :</i>	0-5 km/h
Dimensions: <i>Dimensions :</i>	2000 x 800 x 1100 mm
Weight: <i>Poids :</i>	480 kg
Maximum load: <i>Charge maximale :</i>	600 kg on level ground, 500 kg in all terrain <i>600 kg sur le plat, 500 kg en tout terrain</i>

TRANSHYDRO 600 is a tracked carrier. Its hydraulic self-propelled system is driven by a single lever that controls hydrostatic elements. TRANSHYDRO 600 offers great maneuverability and can rotate 360°. It is able to go to rough terrain with 35° longitudinal and 20° lateral slopes.

It can be fitted with different bodies depending on what TRANSHYDRO 600 will have to transport.

Specially designed to carry railway track maintenance and repair equipment, TRANSHYDRO 600 can also be used for bulk materials such as ballast for example.

*Le TRANSHYDRO 600 est une brouette chenillée de transport. Son système d'auto traction hydraulique est piloté par une seule manette commandant ses organes hydrostatiques.*

*Cela procure au TRANSHYDRO 600 une convivialité de manœuvre lui permettant d'effectuer une rotation de 360° sur place. À l'aise sur tous les terrains, le TRANSHYDRO 600 peut passer des pentes maximales de 35° en longitudinal et de 20° en latéral.*

*Différentes bennes peuvent équiper le TRANSHYDRO 600. Le choix de la benne est fonction du matériel à transporter.*

*Spécialement adapté pour l'emport des matériels d'entretien et de réparation des chantiers ferroviaires, il peut aussi être utilisé pour le transport de matériaux comme le ballast..*



- ✓ ALL-TERRAIN TRACKED CARRIER  
PORTEUR TOUT TERRAIN À CHENILLES
- ✓ EXCELLENT MANEUVERABILITY  
EXCELLENTE MANŒVRABILITÉ
- ✓ EASILY CROSSES RAILWAY TRACK AND BALLAST  
TRAVERSE FACILEMENT LES VOIES ET LE BALLAST
- ✓ CAN CLIMB SLOPES UP TO 35°  
PEUT MONTER LES PENTES JUSQU'À 35°
- ✓ ROTATES ON THE SPOT 360°  
ROTATION SUR PLACE DE 360°

## SPECIFICATIONS / CARACTÉRISTIQUES TECHNIQUES

Engine: Moteur :	HONDA GX 390 one-cylinder internal combustion engine, 13 HP, OVH, air cooled, 4-cycle, petrol, 3000 rpm HONDA GX 390 Moteur thermique monocylindre, 13 HP, soupapes en tête, refroidi par air, essence, 4 temps, 3000 T/mn
Longitudinal tilt up to: Inclinaison longitudinale jusqu' à :	35 °
Speed range: Vitesse :	0-5 km/h
Dimensions: Dimensions :	1600 x 780 x 1240 mm
Weight: Poids :	360 kg
Maximum load: Charge maximale :	600 kg on level ground, 500 kg in all terrain 600 kg sur le plat, 500 kg en tout terrain

# PLUTONELEC 1314

CCAC00000

PLUTONELEC 1314 is a generator specifically designed to provide power to welding sources such as PLUTONARC P250. It can also supply power to railway or other worksites that have no access to electricity. Fitted with a trolley (optional), PLUTONELEC 1314 can be put on track in order to ease its travel on worksites with remote access. The generator comes in wheelbarrow version with telescopic handles. Its tubular frame is mounted on two dia. 400 mm inflatable wheels.

*Le PLUTONELEC 1314 est un groupe électrogène spécialement étudié pour l'alimentation en énergie des systèmes de soudage tel que le PLUTONARC P250.*

*Il est aussi destiné à l'alimentation en énergie des chantiers dépourvus de sources / réseaux électriques.*

*En option, un système de lorry permet d'enrailler le PLUTONELEC 1314 afin de faciliter le déplacement de celui-ci lors des chantiers éloignés des accès. Son cadre tubulaire est monté sur deux roues gonflables de 400 mm de diamètre.*



- ✓ **14KVA THREE-PHASE AND 7.5KVA SINGLE-PHASE**  
*14KVA EN TRIPHASÉ ET 7.5KVA EN MONOPHASÉ*
- ✓ **SIMPLE, COMPACT AND RELIABLE**  
*SIMPLE, COMPACT ET FIABLE*
- ✓ **GOOD AUTONOMIE**  
*BONNE AUTONOMIE*
- ✓ **DESIGNED TO WITHSTAND HARD SITE CONDITIONS**  
*CONÇU POUR RÉSISTER AUX CONDITIONS DIFFICILES DES CHANTIERS*

## ► SPECIFICATIONS / CARACTÉRISTIQUES TECHNIQUES

Horsepower: <i>Chevaux :</i>	23 HP 23 CV
Displacement: <i>Cylindrée :</i>	627 cc 627 cm <sup>3</sup>
Fuel: <i>Carburant :</i>	98 unleaded petrol (gasoline) <i>essence sans plomb 98</i>
Fuel tank capacity: <i>Capacité du réservoir :</i>	33 l
Starter: <i>Démarrage :</i>	electric 12V <i>électrique 12V</i>
Power rating: <i>Puissance:</i>	14 kVA-400 V-50 Hz three-phase / <i>triphasé</i> 7.5 kVA-230 V-50 Hz single-phase / <i>monophasé</i>
Dimensions: <i>Dimensions :</i>	1300 x 850 x 870 mm
Weight: <i>Poids :</i>	160 kg

# PLUTONELEC 1318

PLUTONELEC 1318 is a more powerful generator than PLUTONELEC 1314. Used for the same purposes, it allows to have an extra power available on worksite for tools, lighting or heating systems.

Bigger power enables the generator to work in a more comfortable speed range for the engine which extends its lifetime.

*PLUTONELEC 1318 est une version plus puissante du PLUTONELEC 1314. Utilisé pour les mêmes fonctions principales, il fournit une puissance supplémentaire sur les chantiers pour l'alimentation des outils, des éclairages et des systèmes de chauffage.*

*Sa puissance lui permet de travailler dans une plage de vitesse plus confortable pour le moteur ce qui lui assure une longévité accrue.*



- ✓ 18KVA THREE-PHASE AND 7.5KVA SINGLE-PHASE  
18KVA EN TRIPHASÉ ET 7.5KVA EN MONOPHASÉ
- ✓ SIMPLE, COMPACT AND RELIABLE  
SIMPLE, COMPACT ET FIABLE
- ✓ EXTENDED LIFETIME  
LONGEVITÉ ACCRUE
- ✓ DESIGNED TO WITHSTAND HARD SITE CONDITIONS  
CONÇU POUR RÉSISTER AUX CONDITIONS DIFFICILES  
DES CHANTIERS

## SPECIFICATIONS / CARACTÉRISTIQUES TECHNIQUES

Engine: Moteur :	B&S - Air-cooled 4 stroke, 90° V-twin B&S - 4 temps refroidi par air, 90° bicylindre
Horsepower: Chevaux :	31 HP 31 CV
Displacement: Cylindrée :	895 cc 895 cm <sup>3</sup>
Fuel: Carburant :	98 unleaded petrol (gasoline) essence sans plomb 98
Fuel tank capacity: Capacité du réservoir :	33 l
Starter: Démarrage :	electric 12V électrique 12V
Power rating: Puissance :	18 kVA-400 V-50 Hz three-phase / triphasé 7.5 kVA-230 V-50 Hz single-phase / monophasé
Dimensions: Dimensions :	1300 x 850 x 870 mm
Weight: Poids :	180 kg



# PLUTONELEC 2107

CCAC00001

PLUTONELEC 2107 is a PLUTONELEC 1314 soundproof version. It is specifically designed to provide power to welding sources such as PLUTONARC P250.

The generator can also supply power to railway or other worksites that have no access to electricity.

PLUTONELEC 2107 can carry P250 welding power source inside its tubular frame which makes it a completely autonomous pack for all your arc-welding jobs.

*PLUTONELEC 2107 est la version insonorisée du PLUTONELEC 1314.*

*Il est spécialement étudié pour l'alimentation en énergie des systèmes de soudage tel que PLUTONARC P250.*

*Il est aussi destiné à l'alimentation en énergie des chantiers dépourvus d'accès au réseau électrique.*

*Grâce à son logement avant, PLUTONELEC 2107 peut recevoir le P250 rendant ainsi le groupe totalement autonome pour ses missions de rechargement à l'arc électrique.*



- ✓ 14KVA THREE-PHASE AND 7.5KVA SINGLE-PHASE  
14KVA EN TRIPHASÉ ET 7.5KVA EN MONOPHASÉ
- ✓ SIMPLE AND RELIABLE  
SIMPLE ET FIABLE
- ✓ SOUNDPROOF  
INSONORISÉ
- ✓ DESIGNED TO WITHSTAND HARD SITE CONDITIONS  
CONÇU POUR RÉSISTER AUX CONDITIONS DIFFICILES  
DES CHANTIERS

## SPECIFICATIONS / CARACTÉRISTIQUES TECHNIQUES

Engine: Moteur :	B&S - air-cooled 4 stroke, 90° V-twin B&S - 4 temps refroidi par air, 90° bicylindre
Horsepower: Chevaux :	23 HP 23 CV
Displacement: Cylindrée :	627 cc 627 cm <sup>3</sup>
Fuel: Carburant :	98 unleaded petrol (gasoline) essence sans plomb 98
Fuel tank capacity: Capacité du réservoir :	33 l
Starter: Démarrage :	electric 12V électrique 12V
Power rating: Puissance:	14 kVA-400 V-50 Hz three-phase / triphasé 7.5 kVA-230 V-50 Hz single-phase / monophasé
Sound power level: Puissance acoustique :	97 LWA
Dimensions: Dimensions :	1570 x 680 x 910 mm
Weight: Poids :	198 kg

CBCB00000

# 1B5 PREHEATER

Propane preheating torch fitted with a plastic handle with a flow adjusting system.

Its 70 mm dia. nozzle allows to preheat crossings. Other nozzles of different sizes can be used according to the application. Multi-nozzle rakes are available as an option: a 350 mm rake with 2 nozzles and a 600 mm rake with 4 nozzles.

Propane is supplied through a double flexible hose fitted with RBE quick connectors.

*Chalumeau de préchauffage au propane équipé d'une poignée en plastique avec un système de régulation du débit.*

*Sa buse de diamètre 70 mm permet le préchauffage des appareils de voie.*

*D'autres buses de diamètres différents peuvent être utilisées selon l'application.*

*Il existe également en option un râteau de 350 mm avec 2 buses et un râteau de 600 mm avec 4 buses.*

*L'alimentation en gaz s'effectue à l'aide d'une lyre double équipée de coupleurs rapides RBE*

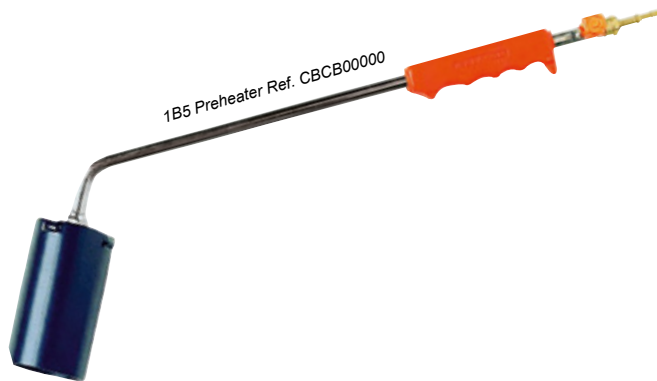

- ✓ **SIMPLE AND EASY TO USE**  
*SIMPLE ET FACILE D'UTILISATION*
- ✓ **SUITABLE FOR CROSSINGS**  
*CONVIENT POUR LES APPAREILS DE VOIE*
- ✓ **MULTI-NOZZLE RAKES**  
*RATEAUX MULTI-BUSES*

## **SPECIFICATIONS / CARACTÉRISTIQUES TECHNIQUES**

Handle: <i>Poignée :</i>	polyamide + glass fiber <i>polyamide + fibre de verre</i>
Tube: <i>Lance :</i>	brass CuZn39Pb3 <i>laiton cuzn39pb3</i>
Operation: <i>Gaz à utiliser :</i>	C3H8 propane gas or C4H10 butane gas <i>propane C3H8 ou butane C4H10</i>
Nozzles: <i>Buses :</i>	70 mm Ø in bronze plated steel <i>70 mm Ø en acier bronzé</i>
Working pressure: <i>Pression de service :</i>	0.5 - 2 bar
Flow rate: <i>Débit :</i>	3 kg/h
Dimensions: <i>Dimensions :</i>	510 x 230 x 75 mm
Weight: <i>Poids :</i>	0.5 kg

# 2B5 PREHEATER

CBCA00000

2B5 PREHEATER has been specifically designed to preheat rails in carbon steel before welding. It is particularly suited for preheating of rail heads and butts.

Its mechanical design allows a quick and easy installation on the rail avoiding fish plates.

2B5 PREHEATER allows the rail to reach 350°C in approximately 6 minutes (wind speed less than 5km/h). Two fixed burners ensure progressive and uniform rise in temperature over an effective length of 500 mm.

*La rampe de préchauffage 2B5 a spécialement été étudiée pour le préchauffage des rails au carbone avant rechargement. Elle est particulièrement adaptée pour le préchauffage des champignons et des abouts de rail.*

*Sa conception mécanique autorise une mise en place rapide et stable tout en évitant l'éclissage.*

*La rampe de préchauffage 2B5 permet au rail d'atteindre 350°C en 6 minutes environ (vitesse du vent inférieure à 5km/h). Les deux brûleurs fixes assurent une montée progressive et uniforme de la température sur une longueur de 500 mm.*

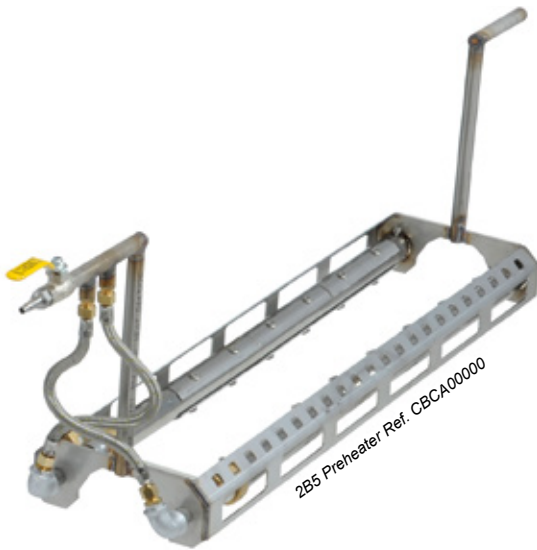

- ✓ **QUICK AND EASY INSTALLATION**  
*INSTALLATION SIMPLE ET RAPIDE*
- ✓ **350°C IN 6 MINUTES**  
*350°C EN 6 MINUTES*
- ✓ **PROGRESSIVE AND UNIFORM PREHEATING**  
*PRÉCHAUFFAGE PROGRESSIF ET UNIFORME*
- ✓ **SUITABLE FOR RAIL HEADS AND BUTTS**  
*CONVIENT POUR LES CHAMPIGNONS  
ET LES ABOUTS DE RAILS*

A 5m long gas hose with couplers completes the preheater.

*Une lyre d'alimentation de 5 m avec coupleurs complète la rampe.*

## **SPECIFICATIONS / CARACTÉRISTIQUES TECHNIQUES**

Framework: <i>Ossature :</i>	stainless steel <i>inox</i>
Operation: <i>Gaz à utiliser :</i>	C3H8 propane gas or C4H10 butane gas <i>propane C3H8 ou butane C4H10</i>
Working pressure: <i>Pression de service :</i>	1.5 bar
Heating length: <i>Longueur de chauffe :</i>	500 mm
Burner consumption: <i>Débit par brûleur :</i>	1.5 kg/h
Dimensions: <i>Dimensions :</i>	L 1125 x W 192 x H 325 mm
Weight: <i>Poids :</i>	8.65 kg

# 2B3S5 PREHEATER

2B3S5 PREHEATER has been specifically designed to preheat carbon crossings before welding. It is particularly suited for preheating of the crossing nose and/or wings.

Due to the adjustable angle between the burners on one of the preheater ends, it perfectly fits to all noses. Two burners each divided into 3 heating sections ensure progressive and uniform rise in temperature over an effective length of 500 mm. The temperature of 350°C can be reached in approximately 6 minutes (wind speed less than 5km/h).

*La rampe de préchauffage 2B3S5 a spécialement été étudiée pour le préchauffage des appareils de voie au carbone avant rechargement. Elle est particulièrement adaptée pour le préchauffage de la pointe ou des pattes de lièvre.*

*L'une des extrémités de la rampe permet de faire varier l'angle entre les deux brûleurs et ainsi de s'adapter à toutes les pointes. Les deux brûleurs, chacun divisé en 3 sections de chauffe, assurent une montée rapide et uniforme de la température sur une longueur de 500 mm. La température peut atteindre 350°C en 6 minutes environ (vitesse du vent inférieure à 5 km/h).*



- ✓ QUICK AND EASY INSTALLATION  
INSTALLATION SIMPLE ET RAPIDE
- ✓ 350°C IN 6 MINUTES  
350°C EN 6 MINUTES
- ✓ PROGRESSIVE AND UNIFORM PREHEATING  
PRÉCHAUFFAGE PROGRESSIF ET UNIFORME
- ✓ SUITABLE FOR CROSSING NOSE AND WING  
CONVIENT POUR LES APPAREILS DE VOIE

A 5m long gas hose with couplers completes the preheater.

*Une lyre d'alimentation de 5 m avec coupleurs complète la rampe.*

## **SPECIFICATIONS / CARACTÉRISTIQUES TECHNIQUES**

Frame: Ossature :	stainless steel Inox
Operation: Gaz à utiliser :	C3H8 propane gas or C4H10 butane gas propane C3H8 ou butane C4H10
Working pressure: Pression de service :	1.5 bar
Heating length: Longueur de chauffe :	500 mm
Burner consumption: Débit par brûleur :	1.5 kg/h
Dimensions: Dimensions :	L 1125 x W 192/100 x H 325 mm
Weight: Poids :	8.85 kg

# 4B5 PREHEATER

CBCA00002

4B5 PREHEATER has been specifically designed to preheat carbon steel rails before welding. It is particularly suited for preheating of plain rails.

4B5 PREHEATER allows the rail to reach 350°C in approximately 6 minutes (wind speed less than 5km/h). Two articulated burners and two fixed burners allow a progressive and uniform heating of all the rail, from foot to head, over an effective length of 500 mm.

Piezo type system makes it very simple and rapid to ignite the 4B5 PREHEATER.

*La rampe de préchauffage 4 B 5 a spécialement été conçue pour le préchauffage des rails au carbone avant rechargement. Elle est plus particulièrement adaptée pour la pleine barre.*

*La rampe de préchauffage 4 B 5 permet au rail d'atteindre 350°C en 6 minutes environ (vitesse du vent inférieure à 5 km/h). Deux brûleurs articulés surmontés de deux autres fixes assurent simultanément une montée progressive et uniforme de la température du rail de la semelle au champignon sur une longueur de 500 mm.*

*Son système type piezo rend l'allumage de la 4 B 5 très simple et rapide.*

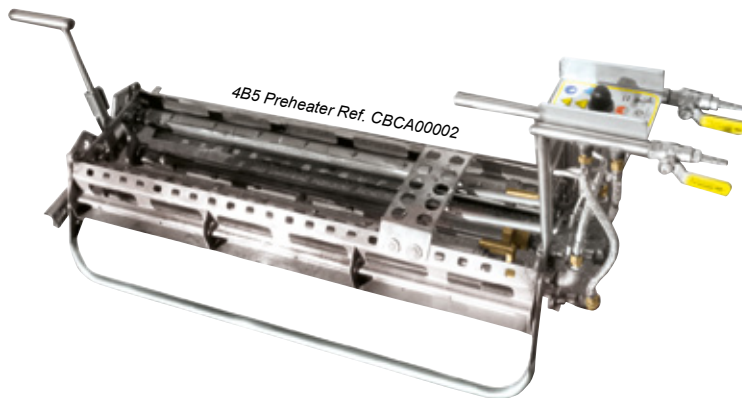

- ✓ **QUICK AND EASY INSTALLATION**  
*INSTALLATION SIMPLE ET RAPIDE*
- ✓ **350°C IN 6 MINUTES**  
*350°C EN 6 MINUTES*
- ✓ **PROGRESSIVE AND UNIFORM PREHEATING**  
*PRECHAUFFAGE PROGRESSIF ET UNIFORME*
- ✓ **SUITABLE FOR PLAIN RAILS**  
*CONVIENT POUR LA PLEINE BARRE*

A 5m long gas hose with couplers completes the preheater.

*Une lyre d'alimentation de 5 m avec coupleurs complète la rampe.*

## **SPECIFICATIONS / CARACTÉRISTIQUES TECHNIQUES**

Frame: <i>Ossature :</i>	stainless steel <i>inox</i>
Operation: <i>Gaz à utiliser :</i>	C3H8 propane gas or C4H10 butane gas <i>propane C3H8 ou butane C4H10</i>
Working pressure: <i>Pression de service :</i>	1.5 bar
Heating length: <i>Longueur de chauffe :</i>	500 mm
Burner consumption: <i>Débit par brûleur :</i>	1.5 kg/h
Dimensions: <i>Dimensions :</i>	L 1145 x W 400 x H 460 mm
Weight: <i>Poids :</i>	22 kg

4B13 PREHEATER has been specifically designed to preheat carbon steel rails before depositing of stainless steel bead by TRANSLAMATIC 350M robotic welder.

Its mechanical design allows a quick and easy installation on track by two operators. Stainless steel frame fitted with two rollers makes it easy to move the preheater on track.

Two sets of two superimposed burners on each side of the preheater allow a progressive and uniform heating of all the rail, from foot to head, over an effective length of about 1200 mm.

*La rampe de préchauffage 4B13 a été spécialement étudiée pour le préchauffage des rails au carbone lors du dépôt des cordons en acier inoxydable avec l'automate de rechargement TRANSLAMATIC 350M.*

*Sa conception mécanique permet, grâce à deux opérateurs, une mise en place rapide sur le rail. Son châssis, réalisé en acier inoxydable, est équipé de deux galets type « diablo » qui lui permet d'être déplacée facilement sur le rail.*

*Deux ensembles de deux brûleurs superposés de chaque côté de la rampe assurent simultanément une montée progressive et uniforme de la température du rail de la semelle au champignon sur une longueur d'environ 1200 mm.*

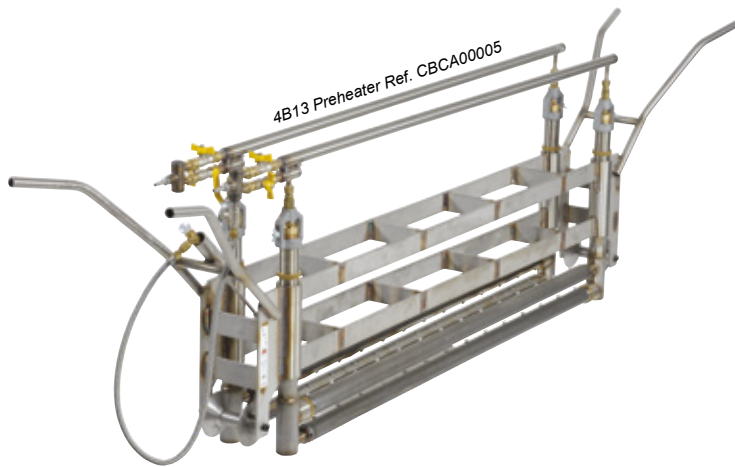

- ✓ **FOUR POWERFUL BURNERS**  
QUATRE BRULEURS PUISSANTS
- ✓ **EXTENDED LENGTH OF PREHEATING**  
GRANDE LONGUEUR DE PRÉCHAUFFAGE
- ✓ **EASY TO MOVE ON TRACK**  
DÉPLACEMENT FACILE SUR LE RAIL
- ✓ **SUITABLE FOR DEPOSITING STAINLESS STEEL BEAD**  
CONVIENT POUR LE DÉPÔT DU CORDON INOX

A 5m long gas hose with quick couplers completes the preheater.

*Une lyre d'alimentation de 5 m avec coupleurs rapides complète la rampe.*

## **SPECIFICATIONS / CARACTÉRISTIQUES TECHNIQUES**

Frame: Ossature :	stainless steel Inox
Operation: Gaz à utiliser :	C3H8 propane gas or C4H10 butane gas propane C3H8 ou butane C4H10
Working pressure: Pression de service :	1.5 bar
Heating length: Longueur de chauffe :	1 230 mm
Burner consumption: Débit du bruleur :	1.5 kg/h
Dimensions: Dimensions :	L 2380 x W 410 x H 700 mm
Weight: Poids :	75 kg

# TURBO 900 PREHEATER

CBCA00003

TURBO 900 PREHEATER has been specifically designed for preheating tramway carbon steel rails before welding. Its mechanical design allows a quick and easy installation on the rail.

Ten burners ensure progressive and uniform rise in temperature over an effective length of 900 mm.

*La rampe de préchauffage TURBO 900 a été spécialement étudiée pour le préchauffage des rails tramways au carbone avant rechargement.*

*Sa conception mécanique permet une mise en place rapide et stable.*

*Les dix brûleurs assurent une montée progressive de la température sur une longueur de 900 mm.*

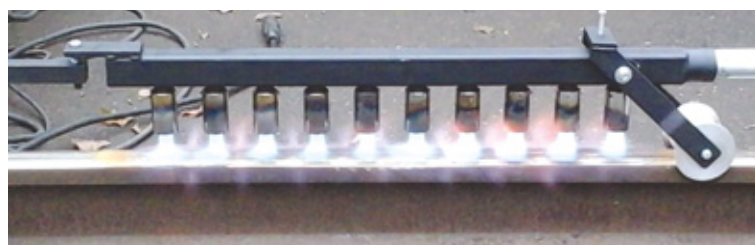

- ✓ **QUICK AND EASY INSTALLATION**  
*INSTALLATION SIMPLE ET RAPIDE*
- ✓ **TEN BURNERS**  
*DIX BRULEURS*
- ✓ **PROGRESSIVE AND UNIFORM PREHEATING**  
*PRÉCHAUFFAGE PROGRESSIF ET UNIFORME*
- ✓ **SUITABLE FOR TRAMWAY RAILS**  
*CONVIENT POUR LES RAILS DE TRAMWAY*

A 5m long gas hose with quick couplers completes the preheater.

*Une lyre d'alimentation de 5 m avec coupleurs rapides complète la rampe.*

## **SPECIFICATIONS / CARACTÉRISTIQUES TECHNIQUES**

Frame: <i>Ossature :</i>	stainless steel <i>inox</i>
Operation: <i>Gaz à utiliser :</i>	C3H8 propane gas
Working pressure: <i>Pression de service :</i>	2 bar
Heating length: <i>Longueur de chauffe :</i>	900 mm
Dimensions: <i>Dimensions :</i>	L 1425 x W 320 x H 355 mm
Weight: <i>Poids :</i>	8.65 kg

CBDA00001

# CUP 108 GRINDER

CUP 108 GRINDER is an angular gearbox hand grinding machine specifically suited to finish work after welding. Ergonomic adjustable handles and soft start combine ease, efficiency and comfort in use.

For use with 108 x 50 X M14 cup grinding stones.

*La meuleuse boisseau est une machine à renvoi d'angle spécialement adaptée pour les travaux de finition après rechargement. L'ergonomie de ses poignées ajustables ainsi que son démarrage progressif allie efficacité et confort.*

*Pour utilisation avec meule boisseau de dimensions : 108 x 50 x M14.*



- ✓ **EFFICIENCY AND COMFORT IN USE**  
*EFFICACITÉ ET CONFORT D'UTILISATION*
- ✓ **ERGONOMIC ADJUSTABLE HANDLES**  
*POIGNÉES ERGONOMIQUES AJUSTABLES*
- ✓ **SUITED FOR FINISHING WORKS AFTER WELDING**  
*ADAPTÉE AUX TRAVAUX DE FINITION APRÈS RECHARGEMENT*

Available also in CUP 90 GRINDER (CBDA00002) version for use with 90 x 50 x M14 stones.

*Également disponible en version CUP 90 GRINDER (CBDA00002) pour utilisation avec meule boisseau de dimensions : 90 x 50 x M14.*



## **SPECIFICATIONS / CARACTÉRISTIQUES TECHNIQUES**

Output shaft: <i>Arbre de sortie :</i>	M14 threaded <i>fileté M14</i>
Power supply: <i>Alimentation :</i>	230 V – 50 Hz single-phase <i>monophasé 230 V – 50 Hz</i>
Power rating: <i>Puissance :</i>	2 000 W
Speed: <i>Vitesse :</i>	8 500 rpm <i>8 500 tr/mn</i>
Weight: <i>Poids :</i>	6.4 kg



# TANGENTIAL 175 GRINDER

CBDA00006

TANGENTIAL 175 GRINDER is a hand grinding machine specifically suited for preparation work before welding. Adjustable handles allow a wide range of positions.  
For use with 175 x 25 x 18 mm grinding stones.

*La meuleuse tangentielle est une machine spécialement adaptée pour les travaux de préparation avant rechargement. Ses poignées ajustables permettent une multitude de positions.*

*Pour utilisation avec meule tangentielle de dimensions : 175 x 25 x 18 mm.*



- ✓ **EFFICIENCY AND COMFORT IN USE**  
*EFFICACITÉ ET CONFORT D'UTILISATION*
- ✓ **ERGONOMIC ADJUSTABLE HANDLES**  
*POIGNÉES ERGONOMIQUES AJUSTABLES*
- ✓ **SUITED FOR PREPARATION WORKS BEFORE WELDING**  
*ADAPTÉE AUX TRAVAUX DE PRÉPARATION AVANT RECHARGEMENT*



## **SPECIFICATIONS / CARACTÉRISTIQUES TECHNIQUES**

Output shaft: <i>Arbre de sortie :</i>	20 mm
Power supply: <i>Alimentation :</i>	230 V – 50 Hz single-phase <i>monophasé 230 V – 50 Hz</i>
Power rating: <i>Puissance :</i>	1 200 W
Speed: <i>Vitesse :</i>	7 640 rpm <i>7 640 tr/mn</i>
Weight: <i>Poids :</i>	8.3 kg

CBDA00004

# DISC 230 GRINDER

DISC 230 GRINDER is a hand grinding machine specifically suited to work on crossings and to release the joint by cutting after damaged rail butts welding.

For use with 230 x 5 mm discs.

*La disqueuse est une machine spécialement adaptée aux travaux sur les cœurs d'appareils de voie et au tronçonnage de libération du joint après les rechargements d'abouts.*

*À utiliser avec des disques de dimensions : 230 x 5 mm.*



- ✓ **EFFICIENCY AND COMFORT IN USE**  
*EFFICACITÉ ET CONFORT D'UTILISATION*
- ✓ **RAIL JOINT RELEASE**  
*LIBÉRATION DU JOINT DE RAILS*
- ✓ **SUITED FOR CROSSINGS AND RAIL BUTTS**  
*ADAPTÉE AUX APPAREILS DE VOIE  
ET AUX ABOUTS DE RAIL*

Available also in DISC 180 GRINDER (CBDA00003) version for use with 180 x 5 mm discs.

*Existe aussi en version 180 mm (CBDA00003) pour des disques de dimensions : 180 x 5 mm.*

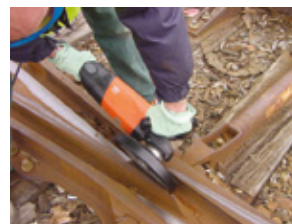

## **SPECIFICATIONS / CARACTÉRISTIQUES TECHNIQUES**

Output shaft: <i>Arbre de sortie :</i>	M14 threaded <i>fileté M14</i>
Power supply: <i>Alimentation :</i>	230 V – 50 Hz single-phase <i>monophasé 230 V – 50 Hz</i>
Power rating: <i>Puissance :</i>	2 500 W
Speed: <i>Vitesse :</i>	6 600 rpm <i>6 600 tr/mn</i>
Weight: <i>Poids :</i>	7.2 kg

# GRINDING STONES / MEULES



In resurfacing job, the time dedicated to pre-weld and post-weld grinding is quite long.

The use of a high performance grinding stone is the guarantee of time saving and job quality.

Grinding stones which are used with our hand machines have been chosen for their quality and performance in very particular conditions of railway track worksites.





*Lors d'un rechargement, le temps consacré aux meulages de préparation et de finition est important.*

*L'utilisation d'un consommable performant assure un gain de temps pour l'opérateur et une meilleure qualité de meulage.*

*Les meules qui équipent nos machines manuelles ont été choisies pour leur qualité et leur performance dans les conditions très particulières des chantiers de réparation de voies ferrées.*



## ► SPECIFICATIONS / CARACTÉRISTIQUES TECHNIQUES

Grinding stone <i>Meule</i>	Name <i>Nom</i>	Code <i>Référence</i>	Diameter <i>Diamètre</i>	Speed <i>Vitesse</i>	Min. order quantities <i>Commande minimale</i>
	CUP 108	CEDA00000	108 x 50 mm M14	8 500 rpm	100
	CUP 90	CEDA00001	90 x 50 mm M14	8 500 rpm	100
	TANGENTIAL 175	CEDB00000	175 x 25 mm x 18	6 700 rpm	100
	DISC 230	CEDC00000	230 x 5 mm	6 600 rpm	100
	DISC 180	CEDC00002	180 x 5 mm	8 500 rpm	100

# WELDING WIRE / FILS DE SOUDAGE

TRANSLARAIL is a gas-free flux-cored wire used for welding and repairing the surface of rails and crossings made of carbon steel. Specially designed for TRANSLAMATIC robotic welders, it can also be used for semi-automatic or hand welding with PLUTONARC 1624M wire feeder and IRONMATE torch.

TRANSLAMANGA is a gas-free flux-cored wire used for welding and repairing the surface of crossings made of 13% manganese steel. Like TRANSLARAIL, it can be used either with TRANSLAMATIC machines for robotic welding or with PLUTONARC 1624M wire feeder and IRONMATE torch for semi-automatic or hand welding.

TRANSLAINOX is a gas-free flux-cored wire used for depositing a stainless steel bead on the running surface of carbon rails and carbon or manganese crossings.

*TRANSLARAIL est un fil fourré sans gaz utilisé pour le rechargement et la réparation de la table de roulement des rails et des cœurs d'appareils de voie en acier au carbone. Spécialement conçu pour les automates de rechargement TRANSLAMATIC, il peut également servir pour du rechargement semi-automatique ou manuel à l'aide du dévidoir PLUTONARC 1624M et de la torche de soudage IRONMATE.*

*TRANSLAMANGA est un fil fourré sans gaz utilisé pour le rechargement et la réparation des cœurs d'appareils de voie en acier à 13% de manganèse.*

*Tout comme TRANSLARAIL, il peut être utilisé soit avec les automates TRANSLAMATIC, soit avec le dévidoir PLUTONARC 1624M accompagné de la torche de soudage IRONMATE.*

*TRANSLAINOX est un fil fourré sans gaz utilisé pour le dépôt d'un cordon en acier inoxydable sur la table de roulement des rails, sur les appareils de voie en acier au carbone ou en acier à 13% de manganèse.*



- ✓ **GAS-FREE FLUX-CORED WIRE**  
*FILS FOURRÉS SANS GAZ*
- ✓ **FOR CARBON STEEL RAILS AND CROSSINGS**  
*POUR LES RAILS ET LES APPAREILS DE VOIE AU CARBONE*
- ✓ **FOR MANGANESE STEEL CROSSINGS**  
*POUR LES APPAREILS DE VOIE AU MANGANÈSE*
- ✓ **FOR STAINLESS STEEL BEAD**  
*POUR LE CORDON EN ACIER INOXYDABLE*

## SPECIFICATIONS / CARACTÉRISTIQUES TECHNIQUES

Name <i>Nom</i>	Code <i>Référence</i>	Diameter <i>Diamètre</i>	Packaging <i>Conditionnement</i>
TRANSLARAIL	CEBA00000	1.6 mm	15 kg on K300 spool <i>15 kg sur bobine K300</i>
TRANSLAMANGA	CEBB00000	1.6 mm	15 kg on K300 spool <i>15 kg sur bobine K300</i>
TRANSLAINOX	CEBA00001	1.6 mm	15 kg on K300 spool <i>15 kg sur bobine K300</i>

The quality of welding works executed with cored wires without gas requires that, among other things, consumables are totally free of humidity. Despite the great caution shown by the operators, it is not uncommon for a coil of wire to have traces of moisture or even corrosion.

HUMIDISTOP is a hermetically sealed container which preserves unused welding wire during transport and storage. Its aluminum structure guarantees perfect mechanical protection for all standardized spools of 200 and 300 mm. A desiccant bag ensures dry atmosphere inside the container.

*La qualité des travaux de réparation ou de rechargement réalisés avec des fils fourrés sans gaz exige notamment une absence totale d'humidité au niveau du consommable. Malgré la grande prudence dont font preuve les opérateurs, il n'est pas rare qu'une bobine de fil laisse apparaître des traces d'humidité voire même de corrosion.*

*La boîte de stockage hermétique HUMIDISTOP préserve les fils de soudage non utilisés pendant leur transport et leur conservation. Sa conception en aluminium garantit une parfaite protection mécanique pour toutes les bobines standardisées de 200 et 300 mm. Un sachet déshydratant assure une atmosphère sèche à l'intérieur de la boîte.*

Humidistop Ref. CBYC00000



- ✓ PROTECTS WIRE FROM HUMIDITY  
PROTÈGE LE FIL CONTRE L'HUMIDITÉ
- ✓ HERMETICALLY SEALED  
TOTALEMENT HERMÉTIQUE
- ✓ MADE OF ALUMINUM  
FABRIQUÉ EN ALUMINIUM

## **SPECIFICATIONS / CARACTÉRISTIQUES TECHNIQUES**

Diameter:  
Diamètre : 380 mm

Height:  
Hauteur : 190 mm

Empty weight:  
Poids à vide : 6.7 kg

Spool size:  
Taille de bobine : up to 300 x 100 mm – 15 kg  
jusqu'à 300 x 100 mm – 15 kg

When welding with embedded electrodes or gas-free flux-cored wire, some slag might prove to be particularly adherent and difficult to remove with a simple hammer.

If these are not well cleaned, parts of remaining slag can cause inclusions in the following welding beads.

CLEANBEAD is a pneumatic hammer with needles which allows a fast, easy and complete cleaning of the weld beads. Its mechanical design reduces by approximately 80% the usual level of vibrations transmitted to the operator.

*Lors des travaux de réparation ou de rechargement réalisés avec des électrodes enrobées ou des fils fourrés sans gaz, certains laitiers de soudure s'avèrent particulièrement adhérents et très difficiles à décoller avec un simple marteau.*

*Si ces laitiers de soudure sont mal nettoyés, cela peut générer des inclusions dans les cordons de soudure suivants.*

*Le marteau pneumatique à aiguilles CLEANBEAD permet un nettoyage complet, facile et rapide des cordons de soudure. Son principe mécanique réduit d'environ 80% le niveau habituel des vibrations transmises à l'opérateur.*



- ✓ **PNEUMATIC HAMMER WITH NEEDLES**  
MARTEAU PNEUMATIQUE À AIGUILLES
- ✓ **FAST, EASY AND COMPLETE REMOVAL OF SLAG**  
NETTOYAGE COMPLET, FACILE ET RAPIDE DU LAITIER
- ✓ **LOW LEVEL OF VIBRATIONS**  
FAIBLE NIVEAU DE VIBRATIONS
- ✓ **LOW COMPRESSED AIR CONSUMPTION**  
FAIBLE CONSOMMATION D'AIR COMPRIMÉ

PLUTONAIR (CCDA00001) is a lightweight electric air compressor designed to feed air to CLEANBEAD needle hammer.

*PLUTONAIR (CCDA00001) est un compresseur d'air électrique léger conçu pour alimenter le marteau pneumatique à aiguilles CLEANBEAD.*



## SPECIFICATIONS / CARACTÉRISTIQUES TECHNIQUES

CLEANBEAD hammer Marteau CLEANBEAD		PLUTONAIR compressor Compresseur PLUTONAIR	
Vibration: Vibration :	3 m/s <sup>2</sup> according to ISO 8662-1 3 m/s <sup>2</sup> suivant ISO 8662-1	Power Supply: Alimentation :	230V 50Hz - single phase - 1.5 kW 230V 50Hz - monophasé - 1.5 kW
Noise: Bruit :	93 dBA / ISO 7574-2	Noise: Bruit :	97 LWA
Frequency: Fréquence :	145 Hz, (8 800 beats/min) 145 Hz, (8 800 coups/mn)	Speed: Vitesse :	2 850 rpm
Stroke: Course :	6 mm	Pressure: Pression :	8 bar
Consumption: Consommation :	1,6 l/s	Flow Rate: Débit :	230 l/min
Pressure: Pression :	6.5 bar	Tank capacity: Réservoir:	6 l
Length: Longueur :	280 mm	Dimensions: Dimensions:	370 x 310 x 530 mm
Weight: Poids :	1.95 kg	Weight: Poids :	17 kg

THERMO K digital thermometer is particularly well suited to difficult conditions of railway worksites. Its rugged holster increases thermometer's resistance to impacts.

THERMO K offers high accuracy and very short response time when measuring the temperature. Its probe is fitted with a "K" thermocouple specially designed for taking temperature of metals.

*Le thermomètre digital THERMO K est particulièrement adapté aux conditions difficiles des chantiers ferroviaires. Son étui robuste augmente sa résistance aux impacts.*

*THERMO K offre une haute précision et un temps de réaction très court pour la mesure de la température. Sa sonde est équipée d'un thermocouple de type K spécialement conçu pour prendre la température sur les surfaces en métal.*



Thermo K Ref. CBCB00000

- ✓ **LARGE BACKLIT DISPLAY**  
LARGE AFFICHEUR RÉTROÉCLAIRÉ
- ✓ **MIN / MAX / AVG VALUES**  
VALEURS MIN / MAX / AVG
- ✓ **DATA LOGGING UP TO 500 POINTS**  
ENREGISTREMENT DE DONNÉES JUSQU'À 500 POINTS
- ✓ **INFRARED USB COMMUNICATION PORT**  
PORT USB INFRAROUGE

Rechargeable battery included in the supply.

*Batterie rechargeable incluse dans la référence.*

## **SPECIFICATIONS / CARACTÉRISTIQUES TECHNIQUES**

Range:  
Plage : -200°C / +1 372°C

Accuracy:  
Précision : ±0.05% +0.3°C

Dimensions:  
Dimensions : 173 x 86 x 38 mm

Weight:  
Poids : 400 g

In most of the cases repair and maintenance works on railway tracks are scheduled for nighttime. Proper lighting is essential for a safer and more efficient work environment.

LED balloon is a light source that provides natural, daylight-quality, 360°, glare-free and homogeneous light. It can be mounted on a 5.5 meter telescopic pole or directly to a power generator such as TRANSHYDRO 600S for example.

*La plupart du temps, les chantiers ferroviaires de réparation et de maintenance sont planifiés la nuit. Il est donc essentiel de disposer d'un éclairage suffisant pour sécuriser l'environnement et travailler efficacement.*

*Le ballon éclairant LED est une source lumineuse qui fournit un éclairage naturel, type lumière du jour, à 360°, non éblouissant et homogène. Il peut être monté sur un pied télescopique de 5,5 mètres ou directement fixé sur un groupe électrogène comme le TRANSHYDRO 600S.*



Balloon light Ref. CFCB00003

- ✓ SELF-INFLATABLE BALLOON LIGHT  
*BALLON ÉCLAIRANT AUTO-GONFLANT*
- ✓ POWERFUL AND RELIABLE LIGHTING  
*ÉCLAIRAGE PUISSANT ET FIABLE*
- ✓ 6 x 100 W LED LIGHTS  
*LAMPES LED 6 x 100 W*
- ✓ WEATHER-RESISTANT  
*RÉSISTANT AUX INTEMPÉRIES*
- ✓ SAFE WORKING ENVIRONMENT  
*ENVIRONNEMENT DE TRAVAIL SECURISÉ*

## SPECIFICATIONS / CARACTÉRISTIQUES TECHNIQUES

Lighted area as per EN1838:  
*Zone d'éclairage selon EN1838 :*

3 300 m<sup>2</sup>

Lighted area as per EN12464-2:  
*Zone d'éclairage selon EN12464-2 :*

650 m<sup>2</sup>

Lights:  
*Lampes :*

6 x 100 W LED

Average lifetime:  
*Durée de vie moyenne :*

50 000 h

Maximum power:  
*Puissance maximale :*

600 W

Balloon:  
*Ballon :*

90 x 60 cm / high-resistance canvas  
*90 x 60 cm / toile haute résistance*

Protection rating:  
*Indice de protection :*

IP54

Pole:  
*Perche :*

5 m long / aluminum  
*5 m de long / aluminium*

Total weight:  
*Poids total :*

35 kg



# TORCH LIGHT / LAMPE TORCHE

CFCB00000

With two lighting modes (torch and spot lights), a mast extendable up to 830 mm and a 360° rotating head, this light is perfectly suited to the needs of railway track welding worksites.

The torch light is featured with a rechargeable battery and a maintenance free LED array which can generate 3 000 lumens of bright clear light during up to 15 hours of run time.

Avec ses deux modes d'éclairage (lampe torche et projecteur de travail), un mât extensible jusqu'à 830mm et une tête rotative sur 360°, cette torche est parfaitement adaptée aux besoins des chantiers de rechargement ferroviaire.

La lampe torche se caractérise par une batterie rechargeable et un ensemble de 6 LED qui lui permet de produire 3000 lumens de lumière nette et brillante sur une durée continue maximale de 15 heures.



- ✓ CLEAR AND BRIGHT LIGHT  
LUMIÈRE NETTE ET BRILLANTE
- ✓ LONG RUN TIME  
AUTONOMIE PROLONGÉE
- ✓ RECHARGEABLE BATTERY  
BATTERIE RECHARGEABLE
- ✓ EXTENDABLE MAST  
MÂT EXTENSIBLE

## SPECIFICATIONS / CARACTÉRISTIQUES TECHNIQUES

Light type: Type de lampe :	LED
Average lifetime: Durée de vie moyenne :	50 000 h 50 000 h
Lumen value: Luminosité :	2 000 (high) / 1 000 (low)
Protection rating: Indice de protection :	IP54
Battery: Batterie :	12 V, rechargeable 12 V, rechargeable
Mast: Mât :	830 mm
Weight: Poids :	10 kg

# SHELTER 2000

SHELTER 2000 has been specifically designed for railway track worksites. It allows to carry on with the welding works under all weather conditions: sun, rain, snow, hail, etc.

Its ingenious design allows the shelter to be deployed in 20 seconds by two men.

Attachment to rails is simple and provides excellent stability.

*L'abri SHELTER 2000 a été spécialement conçu pour les chantiers ferroviaires.*

*Il permet de continuer les travaux de soudage dans toutes les conditions: soleil, pluie, neige, grêle, etc...*

*Un système ingénieux permet sa mise en œuvre en 20 secondes par deux personnes.*

*Son mode simple de solidarisation sur les rails lui assure une stabilité remarquable.*



- ✓ PROTECTS IN ALL WEATHER CONDITIONS  
*PROTÈGE DANS TOUTES LES CONDITIONS*
- ✓ FAST AND EASY DEPLOYMENT  
*MISE EN OEUVRE SIMPLE ET RAPIDE*
- ✓ EXCELLENT STABILITY ON TRACK  
*STABILITÉ REMARQUABLE SUR LA VOIE*
- ✓ RUGGED AND HIGHLY RESISTANT FRAME  
*OSSATURE ROBUSTE ET TRÈS RÉSISTANTE*

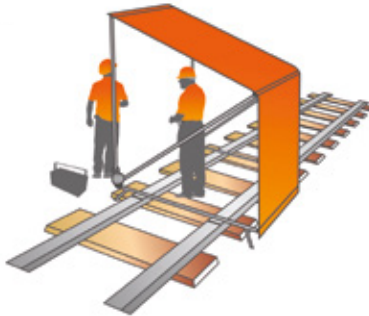

Open shelter  
Abri ouvert

Closed shelter  
Abri fermé

## SPECIFICATIONS / CARACTÉRISTIQUES TECHNIQUES

Frame: <i>Ossature :</i>	one-piece structure in aluminum <i>structure monobloc en aluminium</i>
Canvas: <i>Toile :</i>	reinforced PVC 670 g/m <sup>2</sup> , UV and dust proof <i>PVC armée 670 g/m<sup>2</sup>, anti-UV et anti-poussière</i>
Fire classification (NF): <i>Classement feu (NF) :</i>	M2
Dimensions: <i>Dimensions :</i>	2000 x 2000 x 2100 mm
Weight: <i>Poids :</i>	35 kg

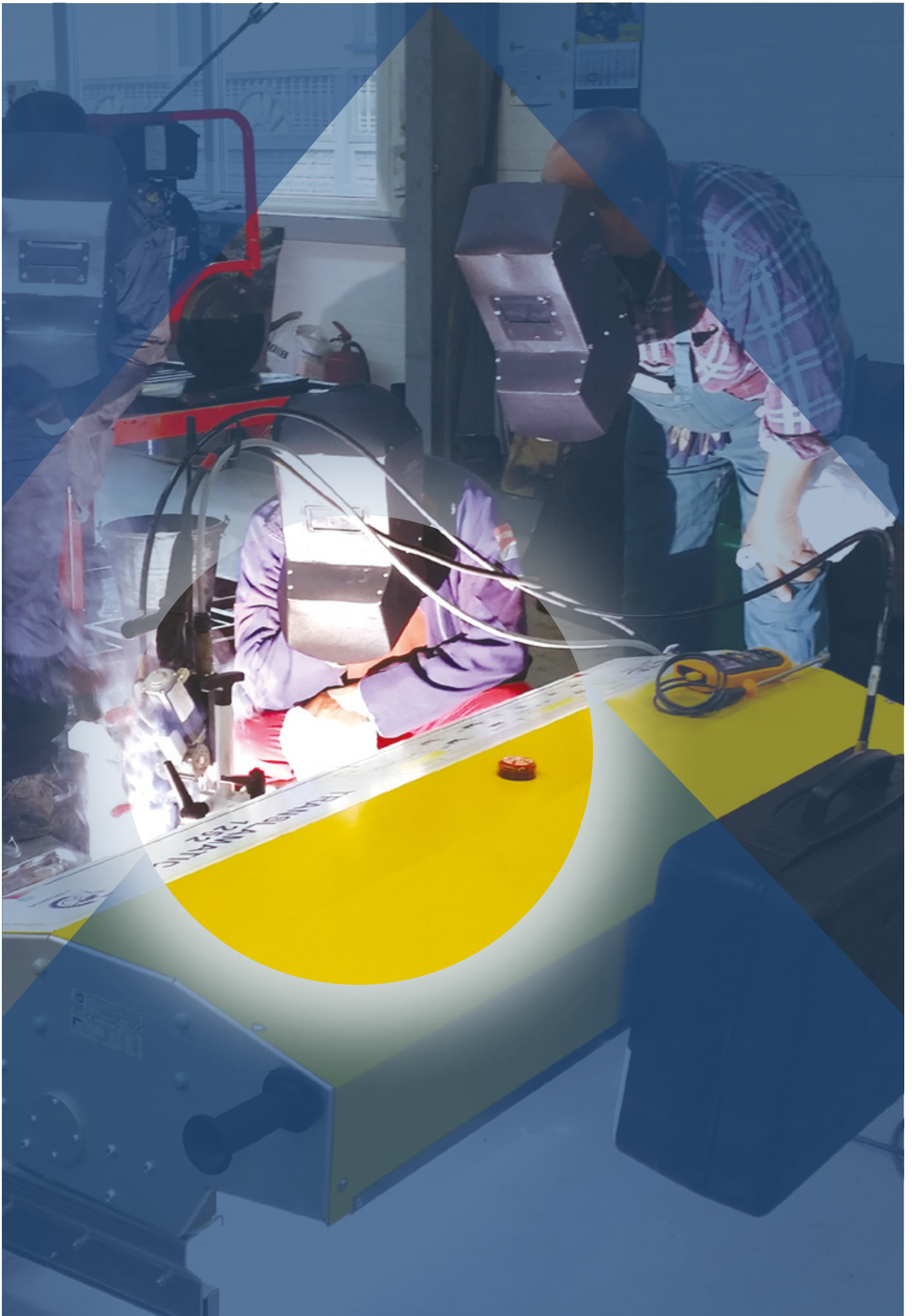



## CTF France Sauron

19 rue Pierre Josse - ZI Les Bordes

91070 Bondoufle - France

+33 (0)1 69 91 48 00

contact@ctf-france.com

www.ctf-sauron.com



**CTF**  
**SAURON**



AFNOR CERTIFICATION